

# 2023년 군 발주사업 행정사무조사 처리결과



# 2023년 군 발주사업 행정사무조사 처리결과 목록

연번	실 단 과 소	사 업 명
1	재 난 안 전 과	▪ 대서 화산리 농로 가각부 정비사업 ..... 5
2	건 설 과	▪ 대서 장선마을 안길 확장공사 ..... 5
3	여 성 가 족 과	▪ 농산어촌 유학생 유치 작은학교 살리기 사업 ..... 6
4	관 광 정 책 실	▪ 중산 일몰전망대 데크 설치공사 ..... 6
5	관 광 정 책 실	▪ 우도 전망대 및 안전난간정비사업 ..... 7
6	건 설 과	▪ 남양 망주~화담간 군도17호선 선형개량 공사 ..... 7
7	해 양 수 산 과	▪ 과역 내백항 어장진입로 설치공사 ..... 8
8	건 설 과	▪ 과역 도야 농어촌도로303호선 확포장공사 ..... 8
9	건 설 과	▪ 점암 한동 안길 아스콘 포장공사 ..... 8
10	환 경 산 림 과	▪ 2023년 추기 밀원숲 조성사업 ..... 9
11	해 양 수 산 과	▪ 점암 복합다기능 부잔교 설치공사 ..... 9
12	휴양공원사업소	▪ 2023 팔영산 자연휴양림 야영장 보완사업 ..... 9
13	환 경 산 림 과	▪ 2023년 천년가로수길 조성사업 ..... 10
14	관 광 정 책 실	▪ 2023 동일 봉남등대 관광기반 편의시설 정비 공사 · 10
15	재 난 안 전 과	▪ 해창만(해창2교) 재해위험개선지구 정비 ..... 10
16	농 업 정 책 과	▪ 농업분야 신재생에너지시설 지원 ..... 11
17	재 난 안 전 과	▪ 풍양 매곡들 농로포장 ..... 11
18	여 성 가 족 과	▪ 풍남어린이집 비가림 설치공사 ..... 12
19	관 광 정 책 실	▪ 풍양 한동 유자 생태 탐방로 배수개선 ..... 12
20	관 광 정 책 실	▪ 고흥지구 일원 오감체험숲 조성 ..... 12
21	스마트팜사업소	▪ 스마트팜 혁신밸리 조경수 식재 ..... 13
22	재 난 안 전 과	▪ 금산 신평지구 받기반 정비사업 ..... 13
23	건 설 과	▪ 2022년 도양 동봉마을단위 특화 개발사업 ..... 13



# 2023년 군 발주사업 행정사무조사 처리 현황

실 과 소	조 사 사업수	지 적 사업수	처 리 결 과		비 고
			완 결	추진중	
총 계	69	23	15	8	
인 구 정 책 실	1	-	-	-	
관 광 정 책 실	9	5	2	3	
주 민 복 지 과	7	-	-	-	
여 성 가 족 과	2	2	1	1	
문 화 체 육 과	1	-	-	-	
농 업 정 책 과	1	1	1	-	
해 양 수 산 과	6	2	2	-	
환 경 산 림 과	5	2	2	-	
재 난 안 전 과	14	4	2	2	
건 설 과	17	5	4	1	
상하수도사업소	3	-	-	-	
스마트팜사업소	2	1	1	-	
휴양공원사업소	1	1	-	1	



# 2023년도 군 발주사업 행정사무조사 지적사항 처리결과

연번	사업명	사업내용	지적사항	처리결과	비고
1	대서 화산리 농로 가각부 정비사업	<ul style="list-style-type: none"> <li>위 치 : 대서면 화산리 1546-13, 592-1번지 일원</li> <li>사업량 : 1공구 - 석축쌓기(H=0.5~1.7m) L=11m, L형측구 L=11m, 콘크리트포장(T=0.15m) A=190㎡ 2공구 - 콘크리트복구포장(T=0.15m) A=190㎡</li> <li>사업비 : 23,792천원 - 도급액 : 20,138천원 - 관급액 : 3,654천원</li> <li>사업기간 - 착공일 : '23. 02. 17. - 준공일 : '23. 04. 17.</li> <li>도급자 - 회사명 : 동창건설주 - 대표자 : 김문숙</li> </ul>	<ul style="list-style-type: none"> <li>(시정사항)</li> <li>파형강관 매설로 인한 농로 침하 발생으로 주민 보행 및 전동차 등 이용 시 불편 우려됨</li> </ul>	<ul style="list-style-type: none"> <li>(시정사항)</li> <li>시공사 하자보수 완료</li> </ul> <p><b>증빙 17p</b></p>	재난안전과 ( 완료 )
2	대서 장선마을 안길 확장공사	<ul style="list-style-type: none"> <li>위 치 : 대서면 안남리 1557-1</li> <li>사업량 : 아스콘 포장(t=0.05m) A=319.0㎡, 벽돌쌓기 A=72.0㎡</li> <li>사업비 : 54,417천원 - 도급액 : 42,227천원 - 관급액 : 12,190천원</li> <li>사업기간 - 착공일 : '23. 03. 21. - 준공일 : '24. 11. 30.</li> <li>도급자 - 회사명 : (주)안산건설 - 대표자 : 정보미</li> </ul>	<ul style="list-style-type: none"> <li>(시정사항)</li> <li>맨홀 주변 잔여물 등으로 차량 통행에 의해 충격이 지속되면 힘들되어 안전사고로 이어질 수 있음</li> <li>구조물 측벽 철근 제거가 되어있지 않아 사고위험이 있음</li> </ul>	<ul style="list-style-type: none"> <li>(시정사항)</li> <li>맨홀부, 옹벽 미흡사항 보완 완료</li> </ul> <p><b>2증빙 18p</b></p>	건설과 ( 완료 )

# 2023년도 군 발주사업 행정사무조사 지적사항 처리결과

연번	사업명	사업내용	지적사항	처리결과	비고
3	동산여촌 유학생 유치 작은학교 살리기 사업	<ul style="list-style-type: none"> <li>위 치 : 남양면 대곡리 158-1번지 일원</li> <li>사업량 : 6동</li> <li>사업비 : 1,440백만원                             <ul style="list-style-type: none"> <li>- 광역 : 824백만원</li> <li>- 기초 : 616백만원</li> </ul> </li> <li>사업기간                             <ul style="list-style-type: none"> <li>- 착공일 : '23. 12. 27.</li> <li>- 준공일 : '24. 07. 30.</li> </ul> </li> <li>도급자                             <ul style="list-style-type: none"> <li>- 회사명 : 동성종합건설(주)</li> <li>- 대표자 : 정종일</li> </ul> </li> </ul>	<p>(시정사항)</p> <ul style="list-style-type: none"> <li>주택 기둥 일부분 마감처리 미흡</li> <li>집수정 스틸그레이팅이 바닥과 높이 차이가 있어 사고 위험</li> <li>빗물받이 우수배관이 돌출되어 집수정까지 미 연결</li> <li>외부 수전 이용시 생활하수가 노면으로 배수되고 있음</li> <li>옹벽 주변 콘크리트 포장 마감 미흡</li> </ul> <p>(개선사항)</p> <ul style="list-style-type: none"> <li>주택단지 외곽 배수로 미 설치로 추후 우천시 단지 내 우수배제가 되지않음</li> <li>주택단지 외곽 및 주택과 주택사이에 울타리가 없음</li> </ul>	<p>(시정사항)</p> <ul style="list-style-type: none"> <li>주택 기둥 일부분 마감처리 보완(11월 중 완료 예정)</li> <li>스틸그레이팅 바닥과 일치하게 재시공 완료</li> <li>우수배관과 집수정까지 연결 조치(11월 중 완료 예정)</li> <li>생활하수가 노면으로 배수되지 않고 주택 뒤쪽으로 배수되도록 조치(11월중 완료 예정)</li> <li>옹벽 주변 콘크리트 포장 마감 보완 완료</li> </ul> <p><b>증빙 19p</b></p> <p><b>증빙 20p</b></p> <p>(개선사항)</p> <ul style="list-style-type: none"> <li>2025년도 설치 예정 (2025년 본예산 편성)</li> <li>2025년도 설치 예정 (2025년 본예산 편성)</li> </ul> <p><b>증빙 21p</b></p>	여성가족과 (추진중)
4	중산 일몰전망대 데크 설치공사	<ul style="list-style-type: none"> <li>위 치 : 중산리 625-4</li> <li>사업량 : 데크로드 A(L=100m, B=3.6m), 데크로드 B(L=3m, B=1.8m)</li> <li>사업비 : 198,032천원                             <ul style="list-style-type: none"> <li>- 도급액 : 147,162천원</li> <li>- 관급액 : 50,870천원</li> </ul> </li> <li>사업기간                             <ul style="list-style-type: none"> <li>- 착공일 : '23. 07. 21.</li> <li>- 준공일 : '23. 10. 09.</li> </ul> </li> <li>도급자                             <ul style="list-style-type: none"> <li>- 회사명 : (유)아름다운조경</li> <li>- 대표자 : 윤대중</li> </ul> </li> </ul>	<p>(시정사항)</p> <ul style="list-style-type: none"> <li>정자와 구데크길이 낮고 노후화되어 관광객 방문시 미관을 해치고 있음</li> </ul> <p>(개선사항)</p> <ul style="list-style-type: none"> <li>관광객들의 일몰 전망 관람이 수월하도록 주차장 위치 조정 필요</li> <li>안내표지판 미 설치</li> </ul>	<p>(시정사항)</p> <ul style="list-style-type: none"> <li>정자 및 데크 보수 완료 (2024. 11. 7.)</li> </ul> <p><b>증빙 22p</b></p> <p>(개선사항)</p> <ul style="list-style-type: none"> <li>'25년 본예산 편성 후 진행</li> <li>'25년 본예산 편성 후 설치</li> </ul>	관광정책실 (추진중)

# 2023년도 군 발주사업 행정사무조사 지적사항 처리결과

연번	사업명	사업내용	지적사항	처리결과	비고
5	우도 전망대 및 안전난간정비사업	<ul style="list-style-type: none"> <li>위 치 : 남양면 남양리 1072-1</li> <li>사업량 : 개보수 및 도색(전망대 1개소, 정자 3개소), 시설도색(벤치 16개소, 안전난간 324경간)</li> <li>사업비 : 29,000천원                             <ul style="list-style-type: none"> <li>- 도급액 : -</li> <li>- 관급액 : -</li> </ul> </li> <li>사업기간                             <ul style="list-style-type: none"> <li>- 착공일 : '23. 04. 21.</li> <li>- 준공일 : '23. 06. 08.</li> </ul> </li> <li>도급자                             <ul style="list-style-type: none"> <li>- 회사명 : 주부영건설</li> <li>- 대표자 : 김흥현</li> </ul> </li> </ul>	<p>(시정사항)</p> <ul style="list-style-type: none"> <li>전망대 안전난간이 흔들려 사고위험이 있음</li> </ul> <p>(개선사항)</p> <ul style="list-style-type: none"> <li>공중화장실 외벽 노후화로 미관을 해침</li> </ul>	<p>(시정사항)</p> <ul style="list-style-type: none"> <li>전망대 안전난간 보완 계획 <b>증빙 23p</b></li> </ul> <p>(개선사항)</p> <ul style="list-style-type: none"> <li>공중화장실 외벽 도색 계획</li> </ul>	관광정책실 (추진중)
6	남양 망주~화담간 군도17호선 선형개량공사	<ul style="list-style-type: none"> <li>위 치 : 남양면 망주리 산 172-1</li> <li>사업량 : L형 측구 L=170m, 계비온옹벽 L=140m, 녹생도 A=1,240㎡</li> <li>사업비 : 652,897천원                             <ul style="list-style-type: none"> <li>- 도급액 : 554,120천원</li> <li>- 관급액 : 98,777천원</li> </ul> </li> <li>사업기간                             <ul style="list-style-type: none"> <li>- 착공일 : '23. 05. 25.</li> <li>- 준공일 : '24. 08. 14.</li> </ul> </li> <li>도급자                             <ul style="list-style-type: none"> <li>- 회사명 : (주)에프엠산업</li> <li>- 대표자 : 박병철</li> </ul> </li> </ul>	<p>(시정사항)</p> <ul style="list-style-type: none"> <li>계비온 옹벽 상단에 있는 잡석 등이 떨어져 차량이 파손되거나 인명피해가 발생할 수 있음</li> <li>준공 전으로 미 완료된 구간이 있으며 인근 묘지갈 수 있는 보행로가 미 확보 되어 있음</li> </ul> <p>(개선사항)</p> <ul style="list-style-type: none"> <li>옹벽 상단 잡석이 무성하여 강풍 발생 시 쓰러지는 등 안전사고가 발생할 위험이 있음</li> </ul>	<p>(시정사항)</p> <ul style="list-style-type: none"> <li>계비온 옹벽 상단에 있는 잡석 제거 완료</li> <li>주변 사유지 사면 보강 및 진입로 완료</li> </ul> <p>(개선사항)</p> <ul style="list-style-type: none"> <li>사업 대상지 인근 전도 위험 잡석 제거 완료 <b>증빙 24p</b></li> </ul>	건설과 (완료)

# 2023년도 군 발주사업 행정사무조사 지적사항 처리결과

연번	사업명	사업내용	지적사항	처리결과	비고
7	과역 내백항 어장진입로 설치공사	<ul style="list-style-type: none"> <li>위 치 : 백일리 산 383-1</li> <li>사업량 : 어장진입로 L=230m, 세척장 2개소</li> <li>사업비 : 103,911천원                             <ul style="list-style-type: none"> <li>- 도금액 : 79,481천원</li> <li>- 관금액 : 24,430천원</li> </ul> </li> <li>사업기간                             <ul style="list-style-type: none"> <li>- 착공일 : '23. 07. 28.</li> <li>- 준공일 : '23. 10. 25.</li> </ul> </li> <li>도급자                             <ul style="list-style-type: none"> <li>- 회사명 : (주)한주개발</li> <li>- 대표자 : 이미연</li> </ul> </li> </ul>	(시정사항) <ul style="list-style-type: none"> <li>사업구간 바닥이 미끄러워 낙상 위험이 있음</li> </ul>	(시정사항) <ul style="list-style-type: none"> <li>주민 이용시 미끄럼 방지를 위한 바닥 표면 처리 시공 완료</li> <li>- 사업량 : 콘크리트 커팅 L=230m</li> </ul> <div style="background-color: #0070C0; color: white; padding: 2px; display: inline-block; font-weight: bold;">증빙 25p</div>	해양수산과 (완료)
8	과역 도야 농어촌도로303호선 확포장공사	<ul style="list-style-type: none"> <li>위 치 : 과역면 도천리 2036</li> <li>사업량 : 콘크리트포장(B=2.32m) L=67m, 전석쌓기(H=2.09m) L=67m</li> <li>사업비 : 46,402천원                             <ul style="list-style-type: none"> <li>- 도금액 : 40,692천원</li> <li>- 관금액 : 5,710천원</li> </ul> </li> <li>사업기간                             <ul style="list-style-type: none"> <li>- 착공일 : '23. 03. 15.</li> <li>- 준공일 : '23. 05. 08.</li> </ul> </li> <li>도급자                             <ul style="list-style-type: none"> <li>- 회사명 : (주)안산건설</li> <li>- 대표자 : 정보미</li> </ul> </li> </ul>	(개선사항) <ul style="list-style-type: none"> <li>사업목적이 불분명하며 시급성이 없는 사업으로 사유되어 예산 낭비 사업으로 판단됨</li> </ul>	(개선사항) <ul style="list-style-type: none"> <li>사업 추진시 적정성 및 시급성을 면밀히 검토하여 사업을 추진하겠음.</li> </ul>	건설과 (완료)
9	점암 한동 안길 아스콘 포장공사	<ul style="list-style-type: none"> <li>위 치 : 점암면 강산리 산 159-2</li> <li>사업량 : 1공구: 아스콘포장 A=2,000㎡</li> <li>사업비 : 71,962천원                             <ul style="list-style-type: none"> <li>- 도금액 : 31,682천원</li> <li>- 관금액 : 40,280천원</li> </ul> </li> <li>사업기간                             <ul style="list-style-type: none"> <li>- 착공일 : '23. 05. 03.</li> <li>- 준공일 : '23. 07. 01.</li> </ul> </li> <li>도급자                             <ul style="list-style-type: none"> <li>- 회사명 : 범한건설(주)</li> <li>- 대표자 : 이은희</li> </ul> </li> </ul>	(시정사항) <ul style="list-style-type: none"> <li>아스콘 포장 두께가 미달됨</li> </ul>	(시정사항) <ul style="list-style-type: none"> <li>배수로 정비 완료 후 아스콘 재시공 예정 ('25.01.)</li> </ul>	건설과 (추진중)

# 2023년도 군 발주사업 행정사무조사 지적사항 처리결과

연번	사업명	사업내용	지적사항	처리결과	비고
10	2023년 추기 밀원숲 조성사업	<ul style="list-style-type: none"> <li>위 치 : 점암면 강산리 산 1-1</li> <li>사업량 : 6.3ha(당초 6.9ha)</li> <li>사업비 : 138,732천원                             <ul style="list-style-type: none"> <li>- 도금액 : 138,732천원</li> <li>- 관금액 : -</li> </ul> </li> <li>사업기간                             <ul style="list-style-type: none"> <li>- 착공일 : '23. 11. 03.</li> <li>- 준공일 : '23. 12. 01.</li> </ul> </li> <li>시공사 : ㈜리온조경</li> <li>설 계 : (유)여명산림개발</li> <li>감 리 : ㈜천하</li> </ul>	(개선사항) <ul style="list-style-type: none"> <li>산주들 대부분이 계약기간(5년) 종료 후 사업 취지와 다른 목적(식재된 수목 판매 등을 기피) 사업을 참여할 가능성이 있음</li> </ul>	(개선사항) <ul style="list-style-type: none"> <li>조림목 굴취는 허가(신고) 대상으로, 조림목의 원활한 생육을 위해 일부 숙아베기 할 필요성이 있는 수목에 한해 굴취 허가 검토 가능한 사항이며, 당초 조림지 조성 취지가 지속될 수 있도록 면밀히 검토하겠음.</li> </ul> *관련규정 산림자원법 시행규칙 별표3 3-나(1) <b>증빙 26p</b>	환경산림과 (완 료)
11	점암 복합다기능 부잔교 설치공사	<ul style="list-style-type: none"> <li>위 치 : 점암면 강산리 1017</li> <li>사업량 : 구조물공: STS도교(1.5m*15m): 1개소, PE부잔교(3.6m*20m): 1개소</li> <li>사업비 : 208,127천원                             <ul style="list-style-type: none"> <li>- 도금액 : 100,887천원</li> <li>- 관금액 : 107,240천원</li> </ul> </li> <li>사업기간                             <ul style="list-style-type: none"> <li>- 착공일 : '23. 08. 25.</li> <li>- 준공일 : '23. 11. 22.</li> </ul> </li> <li>도급자                             <ul style="list-style-type: none"> <li>- 회사명 : ㈜세움</li> <li>- 대표자 : 선도연</li> </ul> </li> </ul>	(시정사항) <ul style="list-style-type: none"> <li>집중호우 시 수문개방을 반대하여 인근 농경지가 침수되는 사례가 발생함</li> </ul>	(시정사항) <ul style="list-style-type: none"> <li>부잔교 이탈 방지를 위한 보강작업 실시완료</li> </ul> <b>증빙 27p</b> <ul style="list-style-type: none"> <li>- 사업량: 닛 2EA, 로프(36mm)</li> <li>- 사업비: 4,940천원</li> </ul>	해양수산과 (완 료)
12	2023 팔영산 자연휴양림 야영 장 보완사업	<ul style="list-style-type: none"> <li>위 치 : 영남면 우천리 산 349-4</li> <li>사업량 : 휴양림 야영장 보완(목재테크 7개소)</li> <li>사업비 : 259,971천원                             <ul style="list-style-type: none"> <li>- 도금액 : 202,460천원</li> <li>- 관금액 : 57,511천원</li> </ul> </li> <li>사업기간                             <ul style="list-style-type: none"> <li>- 착공일 : '23. 09. 07.</li> <li>- 준공일 : '23. 12. 04.</li> </ul> </li> <li>시공사: (부)부림</li> </ul>	(시정사항) <ul style="list-style-type: none"> <li>야영장 보행로가 상당히 미끄러움</li> </ul>	(시정사항) <ul style="list-style-type: none"> <li>2025년 미끄럼 방지 시설 설치예정</li> </ul>	휴양공원 사 업 소 (추진중)

# 2023년도 군 발주사업 행정사무조사 지적사항 처리결과

연번	사업명	사업내용	지적사항	처리결과	비고
13	2023년 천년가로수길 (봉래면, 국도15호선) 조성사업	<ul style="list-style-type: none"> <li>위 치: 봉래면 예내리</li> <li>사업거리: 2.2km</li> <li>사업비: 436,344천원                             <ul style="list-style-type: none"> <li>- 도급액: 422,616천원</li> <li>- 관급액: 13,728원</li> </ul> </li> <li>사업기간                             <ul style="list-style-type: none"> <li>- 착공일: '23. 09. 05.</li> <li>- 준공일: '23. 12. 13.</li> </ul> </li> <li>도급자                             <ul style="list-style-type: none"> <li>- 회사명: 고흥군 산림조합</li> <li>- 대표자: 류명현</li> </ul> </li> </ul>	<p>(시정사항)</p> <ul style="list-style-type: none"> <li>창포교차로 인근 소공원 잡풀 등이 무성하여 소공원의 기능을 못하고 있음</li> </ul> <p>(개선사항)</p> <ul style="list-style-type: none"> <li>내역서상 수목자재 단가가 조달청 고시 단가로 산정되어 있으나, 시장가격과 비교할 때 높게 책정되어 있음</li> </ul>	<p>(시정사항)</p> <ul style="list-style-type: none"> <li>소공원 풀베기 완료 및 분기별 지속 관리 <b>증빙 28p</b></li> </ul> <p>(개선사항)</p> <ul style="list-style-type: none"> <li>최초 설계 시 시장가격 조사 철저 및 현장 여건에 맞는 규격 검수를 통한 경제적인 설계내역 작성</li> </ul>	환경산림과 (완료)
14	2023 동일 봉남 동대 관광기반 편의시설 정비공사	<ul style="list-style-type: none"> <li>위 치: 동일면 봉영리</li> <li>사업량: 주차장 정비 1,831㎡, 화장실 1개소 등</li> <li>사업비: 604,000천원                             <ul style="list-style-type: none"> <li>- 도급액: 348,000천원</li> <li>- 관급액: 256,000천원</li> </ul> </li> <li>사업기간                             <ul style="list-style-type: none"> <li>- 착공일: '23. 05. 09.</li> <li>- 준공일: '24. 06. 26.</li> </ul> </li> <li>도급자                             <ul style="list-style-type: none"> <li>- 회사명: ㈜강산종합건설</li> <li>- 대표자: 박금성</li> </ul> </li> </ul>	<p>(시정사항)</p> <ul style="list-style-type: none"> <li>데크 노후화로 관광객들의 방문시 미관을 해치고 있으며, 이용에 불편을 겪고 있음</li> <li>우천시 공중화장실로 주차장 노면수가 유입될 우려가 있음</li> </ul>	<ul style="list-style-type: none"> <li>데크 하자보수 완료 <b>증빙 29p</b></li> <li>공중화장실 침수되지 않도록 인근 배수체계 개선 완료 <b>증빙 30p</b></li> </ul>	관광정책실 (완료)
15	해창만(해창2 교)재해위험 개선 지구 정비	<ul style="list-style-type: none"> <li>위 치: 포두면 오취리</li> <li>사업량 교량재가설 L=120m</li> <li>사업비: 6,865,000천원                             <ul style="list-style-type: none"> <li>- 도급액: 4,990,000천원</li> <li>- 관급액: 1,875,000천원</li> </ul> </li> <li>사업기간 해창2교                             <ul style="list-style-type: none"> <li>- 착공일: '22. 01. 11.</li> <li>- 준공일: '24. 06. 22.</li> </ul> </li> <li>도급자                             <ul style="list-style-type: none"> <li>- 회사명: ㈜유목종합건설</li> <li>- 대표자: 정성철</li> </ul> </li> </ul>	<p>(개선사항)</p> <ul style="list-style-type: none"> <li>임시가도 진입부가 협소하여 농기계의 대형화로 교량 진입시 주행 차량과의 사고위험 상존</li> </ul>	<ul style="list-style-type: none"> <li>임시개방도로 폐쇄조치 ('24.11.02) <b>증빙 31p</b></li> <li>임시개방도로 철거 후 접속도로 설치예정</li> </ul>	재난안전과 (완료)

# 2023년도 군 발주사업 행정사무조사 지적사항 처리결과

연번	사업명	사업내용	지적사항	처리결과	비고
16	농업분야 신재생에너지 시설 지원	<ul style="list-style-type: none"> <li>위 치: 포두면 상대리</li> <li>사업량: 고정식 유리온실 198,000㎡ 내</li> <li>사업비: 1,206,810천원                             <ul style="list-style-type: none"> <li>- 국비: 482,724천원</li> <li>- 도비: 108,613천원</li> <li>- 군비: 253,430천원</li> <li>- 용자: 241,362천원</li> <li>- 부담: 120,681천원</li> </ul> </li> <li>사업기간                             <ul style="list-style-type: none"> <li>- 착공일: '23. 06. 15.</li> <li>- 준공일: '23. 12. 31.</li> </ul> </li> <li>수요기관명                             <ul style="list-style-type: none"> <li>- 한국농어촌공사 전남지역본부 고흥지사</li> </ul> </li> </ul>	<ul style="list-style-type: none"> <li>(시정사항)                             <ul style="list-style-type: none"> <li>기초 플레이트, H빔 등 녹 발생</li> </ul> </li> <li>(개선사항)                             <ul style="list-style-type: none"> <li>농어촌공사 위탁사업으로 기성 및 준공 시 용자금 대출 실행 여부를 검토하지 않은 사항에서 사업 진행</li> <li>농어촌공사 사업비 미확보 상황에서 사업 시행</li> </ul> </li> </ul>	<ul style="list-style-type: none"> <li>(시정사항)                             <ul style="list-style-type: none"> <li>기초 플레이트, H빔 녹 제거 및 도장완료 <b>증빙 32p</b></li> </ul> </li> <li>(개선사항)                             <ul style="list-style-type: none"> <li>사업신청 단계에서 자격심사를 엄격하게 적용, 사업대상자 선정 등 사업추진에 철저를 기하겠음.</li> <li>농림축산식품부에 시행지침 개정요구(용자금 선집행 후 사업시행)</li> </ul> </li> </ul>	농업정책과 (완료)
17	풍양 매곡들 농로포장	<ul style="list-style-type: none"> <li>위 치: 풍양면 매곡리</li> <li>사업량: 콘크리트 포장 (L=777m, B=3.0~4.0m)                             <ul style="list-style-type: none"> <li>- 1호: L=267m, B=3.0m,</li> <li>- 2호: L=250m, B=3.5m,</li> <li>- 3호: L=260m, B=4.0m,</li> </ul> </li> <li>사업비: 148,647천원 (1호 48,233 2호 49,604 3호 50,810)                             <ul style="list-style-type: none"> <li>- 도금액: 58,764천원 (1호 21,024 2호 18,880 3호 18,880)</li> <li>- 관금액: 89,883천원 (1호 27,210 2호 30,733 3호 31,920)</li> </ul> </li> <li>사업기간                             <ul style="list-style-type: none"> <li>- 착공일: '23. 04.</li> <li>- 준공일: '23. 05.</li> </ul> </li> <li>도급자                             <ul style="list-style-type: none"> <li>- 회사명: 주식회사 케이에스건설주</li> <li>- 대표자: 임옥근, 류기성</li> </ul> </li> <li>시행자                             <ul style="list-style-type: none"> <li>- 한국농어촌공사고흥지사장</li> </ul> </li> </ul>	<ul style="list-style-type: none"> <li>(개선사항)                             <ul style="list-style-type: none"> <li>답진입로가 90°로 꺾여 농기계의 대형화로 답진입의 어려움</li> <li>농로 연장이 200여 미터로 긴 구간임에도 교행로 시설이 미설치됨</li> </ul> </li> </ul>	<ul style="list-style-type: none"> <li>(개선사항)                             <ul style="list-style-type: none"> <li>농어촌공사에 통보하여 이후 공기관 위탁사업비 등으로 교행로 설치토록 권고</li> </ul> </li> </ul>	재난안전과 (추진중)

# 2023년도 군 발주사업 행정사무조사 지적사항 처리결과

연번	사업명	사업내용	지적사항	처리결과	비고
18	풍남어린이집 비가림 설치공사	<ul style="list-style-type: none"> <li>위 치: 풍양면 풍남리</li> <li>사업량 비가림설치 1식 (구조용스테인레스 강관 구조, 폴리카보네이트 지붕 설치)</li> <li>사업비: 18,920천원(군비) - 도급액: 18,920천원 - 관급액: -</li> <li>사업기간 - 착공일: '23. 12. 22. - 준공일: '24. 01. 30.</li> <li>도급자 - 회사명: 비제인건설주 - 대표자: 명병훈</li> </ul>	<p>(시정사항)</p> <ul style="list-style-type: none"> <li>비가림 시설을 설치하였으나, 누수발생으로 사업효과 저조</li> <li>지붕 표면수가 비가림시설 내부로 배출되어 화재 발생 등 비상상황 발생시 어린이들의 탈출로 이용에 어려움</li> </ul>	<p>(시정사항)</p> <ul style="list-style-type: none"> <li>보수 완료함 <b>증빙 33p</b></li> <li>비상재해 대비시설 (탈출로)은 어린이집 운영자가 필수적으로 조치 및 운영해야 할 사항 (영유아보육법 제15조의3)으로 탈출로 이용에 어려움이 없도록 조치 권고 완료</li> </ul>	여성가족과 (완료)
19	풍양 한동 유자 생태탐방로 배수개선	<ul style="list-style-type: none"> <li>위 치: 풍양면 한동리</li> <li>사업량: 배수로 L=233m</li> <li>사업비: 266,000천원 - 도급액: 99,000천원 - 관급액: 167,000천원</li> <li>사업기간 - 착공일: '23. 03. 13. - 준공일: '23. 06. 19.</li> <li>도급자 - 회사명: 주태운건설 - 대표자: 김태종</li> </ul>	<p>(시정사항)</p> <ul style="list-style-type: none"> <li>암거박스 말단부 관광객 등 배수로 추락 위험 상존</li> <li>암거박스 마감재 탈락</li> </ul>	<p>(시정사항)</p> <ul style="list-style-type: none"> <li>추락방지를 위한 보호 헨스 설치 완료 <b>증빙 34p</b></li> <li>암거박스 마감재 하자보수 (11월 중 완료 예정)</li> </ul>	관광정책실 (추진중)
20	고흥지구 일원 오감체험숲 조성	<ul style="list-style-type: none"> <li>위 치: 도덕면 용동리</li> <li>사업량: 흙콘크리트 2,227m 등</li> <li>사업비: 1,694,000천원</li> <li>사업기간 - 착공일: '23. 06. 30. - 준공일: '24. 02. 06.</li> <li>도급자 - 회사명: 산이건설(주) - 대표자: 고희훈</li> </ul>	<p>(개선사항)</p> <ul style="list-style-type: none"> <li>내역서상 수목자재 단가가 조달청 고시 단가로 산정되어 있으나, 시장가격과 비교할 때 높게 책정되어 있음</li> </ul>	<p>(개선사항)</p> <ul style="list-style-type: none"> <li>추후 설계 시 적극 반영하여 추진토록 하겠음</li> </ul>	관광정책실 (완료)

# 2023년도 군 발주사업 행정사무조사 지적사항 처리결과

연번	사업명	사업내용	지적사항	처리결과	비고
21	스마트팜 혁신밸리 조경수 식재	<ul style="list-style-type: none"> <li>위 치: 도덕면 가아리</li> <li>사업량: 1식</li> <li>사업비: 162,000천원                             <ul style="list-style-type: none"> <li>- 도급액: 155,000천원</li> <li>- 관급액: 7,000천원</li> </ul> </li> <li>사업기간                             <ul style="list-style-type: none"> <li>- 착공일: '23. 12. 04.</li> <li>- 준공일: '24. 05. 31.</li> </ul> </li> <li>도급자                             <ul style="list-style-type: none"> <li>- 회사명: (주)수찬건설</li> <li>- 대표자: 김남용</li> </ul> </li> </ul>	<p>(시정사항)</p> <ul style="list-style-type: none"> <li>식재된 홍가시 나무가 구간 구간 고사된 곳이 확인됨</li> </ul> <p>(개선사항)</p> <ul style="list-style-type: none"> <li>내역서상 수목자재 단가가 조달청 고시 단가로 산정되어 있으나, 시장가격과 비교할 때 높게 책정되어 있음</li> </ul>	<p>(시정사항)</p> <ul style="list-style-type: none"> <li>전구간 전수조사 결과 홍가시 100주 고사되어 보식 완료</li> </ul> <p><b>증빙 35p~36p</b></p> <p>(개선사항)</p> <ul style="list-style-type: none"> <li>향후 사업 시행 시 최초 설계부터 시장가격을 철저히 조사하여 경제성 검토 후 추진하겠음</li> </ul>	스마트팜 사업소 (완료)
22	금산 신평지구 받기반 정비사업	<ul style="list-style-type: none"> <li>위 치: 금산면 신평리</li> <li>사업량: 황배수관 621m, 전석 2023㎡ 등</li> <li>사업비: 2,032,000천원</li> <li>사업기간                             <ul style="list-style-type: none"> <li>- 착공일: '23. 03. 22.</li> <li>- 준공일: '24. 09. 30.</li> </ul> </li> <li>도급자                             <ul style="list-style-type: none"> <li>- 회사명: 부강종합건설</li> <li>- 대표자: 김정호</li> </ul> </li> </ul>	<p>(개선사항)</p> <ul style="list-style-type: none"> <li>농로 연장이 긴 구간임에도 교행로 시설이 미설치됨</li> </ul>	<p>(개선사항)</p> <ul style="list-style-type: none"> <li>예산 확보하여 교행로 설치 계획</li> </ul>	재난안전과 (추진중)
23	2022년 도양 동봉마을단위 특화 개발사업	<ul style="list-style-type: none"> <li>위 치: 도양읍 봉암리</li> <li>사업량: 쉼터 2개소, 물양장 설치</li> <li>사업비: 1,742,000천원                             <ul style="list-style-type: none"> <li>- 1차분: 912,000천원</li> <li>- 2차분: 830,000천원</li> </ul> </li> <li>사업기간: '22. 06. 09 ~ '24. 02. 27.                             <ul style="list-style-type: none"> <li>- 1차분: '22. 06. 09 ~ '23. 06. 05.</li> <li>- 2차분: '23. 02. 17 ~ '24. 02. 27.</li> </ul> </li> <li>도급자                             <ul style="list-style-type: none"> <li>- 회사명: 동림종합건설</li> <li>- 대표자: 공후식</li> </ul> </li> </ul>	<p>(시정사항)</p> <ul style="list-style-type: none"> <li>석축 기초 콘크리트 시공량이 내역대비 상이하게 시공된 것으로 판단됨에 따라 시공비용 회수조치 필요</li> </ul>	<p>(시정사항)</p> <ul style="list-style-type: none"> <li>석축 기초콘크리트 시공물량 조사, 사업비 환수 완료</li> </ul> <p><b>증빙 37p~39p</b></p>	건설과 (완료)



행정사무조사  
조치결과  
증빙자료



사 진 대 지



시공 전



시공 중



시공 중



시공 후

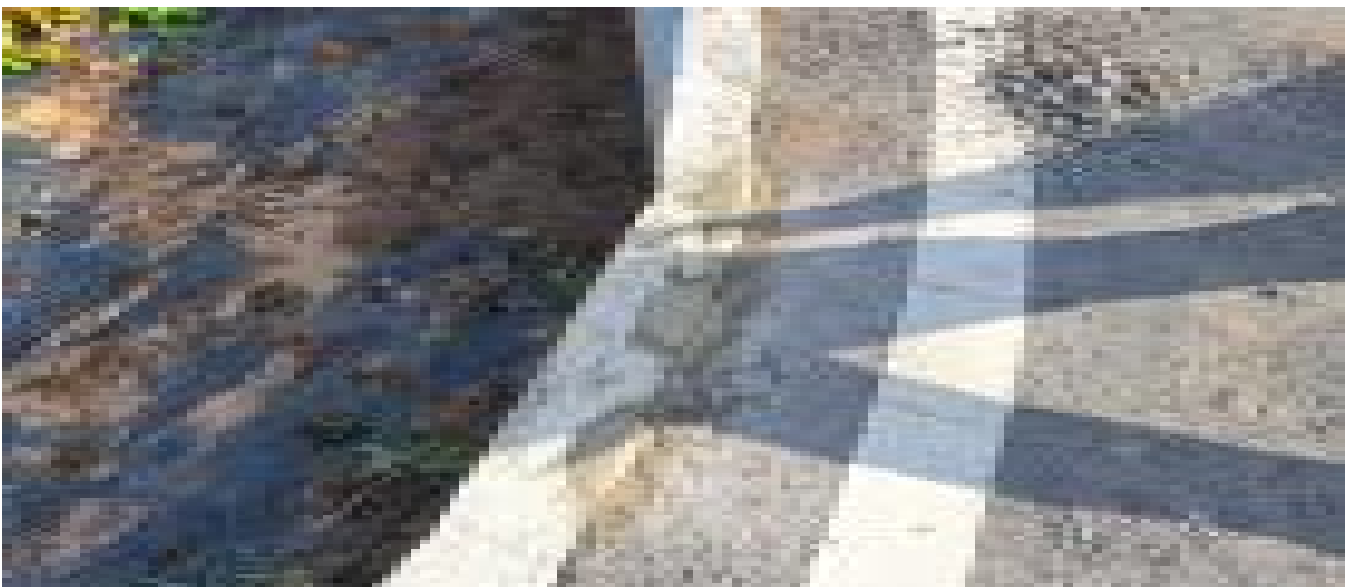

## 사 진 대 지



사 진 설 명

(시공 전) 집수정 스틸그레이팅 바닥과 높이 차이



사 진 설 명

(시공 후) 집수정 스틸그레이팅 재시공

## 사 진 대 지



사 진 설 명

(시공 전) 옹벽 주변 콘크리트 마감 미흡



사 진 설 명

(시공 후) 옹벽 주변 콘크리트 마감 보완

3. 농산어촌 유학생 유치 작은학교 살리기 사업

부서: 여성가족과  
 정책: 교육복지 확충  
 단위: 교육기반 구축

(단위:천원)

부서·정책·단위(회계)·세부사업·편성목	예산액	전년도 예산액	비교증감
· 유학가족 대상 고흥알기 투어 운영 2,000,000원*1회	2,000		
301 일반보전금	45,000	10,800	34,200
11 행사실비지원금	3,000	0	3,000
○ 농산어촌 유학가족 고흥알기 투어	3,000		
· 고흥알기 투어 식비 및 다과비 2,000,000원*1회	2,000		
· 고흥알기 투어 버스 임차료 1,000,000원*1회	1,000		
14 기타보상금	42,000	10,800	31,200
○ 농산어촌 유학기구 체재비 500,000원*7기구*12월	42,000		
401 시설비및부대비	36,000	6,000	30,000
01 시설비	36,000	6,000	30,000
○ 농산어촌 거주시설 유지관리	36,000		
· 배수로 및 덮개 설치 12,000,000원*1식	12,000		
· 주택단지 울타리 설치 10,000,000원*1식	10,000		
· 주택 도어벨 및 인터폰 설치(6동) 2,000,000원*1식	2,000		
· 현관 비가람 시설 설치 1,000,000원*6동	6,000		
· 주택단지 풀베기 3,000,000원*2회	6,000		
농어촌지역 원어민감사 지원	188,568	193,082	△4,514
도	56,570		
군	131,998		
308 자치단체등이전	188,568	193,082	△4,514
도	56,570		
군	131,998		
08 교육기관에대한보조	188,568	193,082	△4,514
○ 농어촌 지역 원어민감사 인건비	188,568		
· 관내 중학교 4개교 188,568,000원	188,568		
도	56,570		
군	131,998		
학교 무상급식 지원	633,675	633,675	0
308 자치단체등이전	633,675	633,675	0
08 교육기관에대한보조	633,675	633,675	0
○ 관내 초·중학교 무상급식 지원(38개 학교, 3,396명) 633,675,000원	633,675		
고등학교 무상교육 지원	260,323	260,323	0
308 자치단체등이전	260,323	260,323	0
10 시·군·구 교육비특별회계 법정전출금	260,323	260,323	0
○ 고등학교 무상교육비 지원(분담비율 3.88%) 260,323,000원	260,323		









산림자원의 조성 및 관리에 관한 법률 시행규칙

[시행 2024. 8. 6.] [농림축산식품부령 제679호, 2024. 8. 6., 타법개정]

별표서식비교

별표목록 [별표 3] 기준벌기령, 벌채·굴취기준 및 임도 등의 시설기준(제7조제2항, 제10조제3항, 제44조제2항 및 제48조의5 관련) 선택

별표연혁 [별표 3] [시행 2024. 8. 6.] [농림축산식품부령 제679호, 2024. 8. 6., 타법개정] 선택

4 / 5



라. 피해목 제거를 위한 벌채

병해충·산불 또는 기상피해 등 정상적 생육이 어려운 피해목을 제거하기 위한 벌채는 피해의 확산방지 또는 피해복구에 알맞은 방법으로 실시한다.

3. 굴취기준

가. 수목굴취 제한지역

- (1) 「산림자원의 조성 및 관리에 관한 법률 시행령」 제41조에 따른 "입목벌채 등의 제한지역" 및 「산지관리법 시행규칙」 제5조에 따른 "산사태위험지관정기준표"의 위험요인별 점수 합계가 120점 이상인 지역
- (2) 암석지, 석력지, 병해충 피해목 분포지

나. 수목굴취 대상

- (1) 조림지: 어린나무가꾸기 및 숲아베기 대상지 중 제거 대상목 또는 기준벌기령에 도달한 입목
- (2) 천연림: 임분구성, 토사유출 및 경관유지에 지장이 없는 범위의 입목
- (3) 관상수재배지: 일시에 모두 굴취를 하여서는 아니 되며, 토사유출 방지 및 경관유지에 지장이 없는 범위내의 입목



작업 전



작업 후



(조치 전)

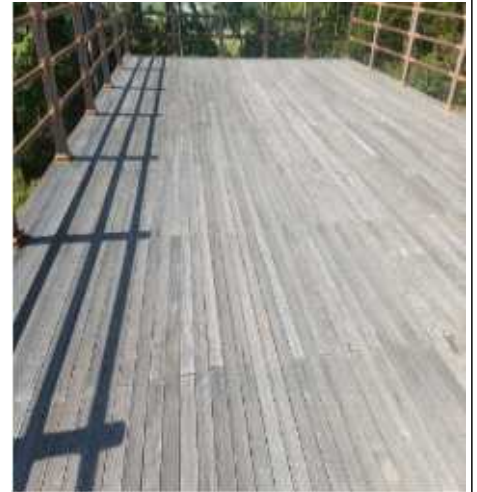

(조치 중)



(조치 후)



(조치 전)



(조치 중)



(조치 후)





	
<p>기초 플레이트 녹 발생(작업전)</p>	<p>기초 플레이트 녹 발생(작업전)</p>
	
<p>기초 플레이트 녹 제거 및 도장(작업후)</p>	<p>기초 플레이트 녹 제거 및 도장(작업후)</p>

## 사 진 대 지



사 진 설 명

비가림 시설 누수 보수 작업



사 진 설 명

비가림 시설 누수 보수 작업

(조치 전)



(조치 중)

(조치 후)





(조치 전)



(조치 중)



(조치 후)



### 정산 내역서

- 1. 공 사 명 : 2022 도양 동봉 마을 단위 특화 개발사업(전체분)
  - 2. 계약금액 : 일금일백육십삼만오천원정 (₩ 1,635,000 )
  - 3. 정산금액 : 일금일백육만구천원정 (₩ 1,069,000 )
  - 4. 차감금액 : 일금오십육만육천원정 (₩ 566,000 )
- (단위 : 원)

구분		계약금액	정산금액	차감액	비고
1	직접공사비	825,611	553,173	272,438	
2	제경비	157,686	105,934	51,752	
3	일반관리비	58,997	39,546	19,451	
4	이운	103,161	68,620	34,541	
5	공급가액	1,145,455	767,273	378,182	
6	부가가치세	114,545	76,727	37,818	
7	도급액	1,260,000	844,000	416,000	
8	관급자재대	375,000	225,000	150,000	레미콘
총공사비		1,635,000	1,069,000	566,000	

□ 첨부 : 정산내역서 각1부.

2024. . .

주 소 : 전남 화순군 화순읍 시장길 5

상 호 : 동림 종합건설 주식회사

대표자 : 공 후 식 (인)

## 석 축찰 쌓기 단위 수량 산출

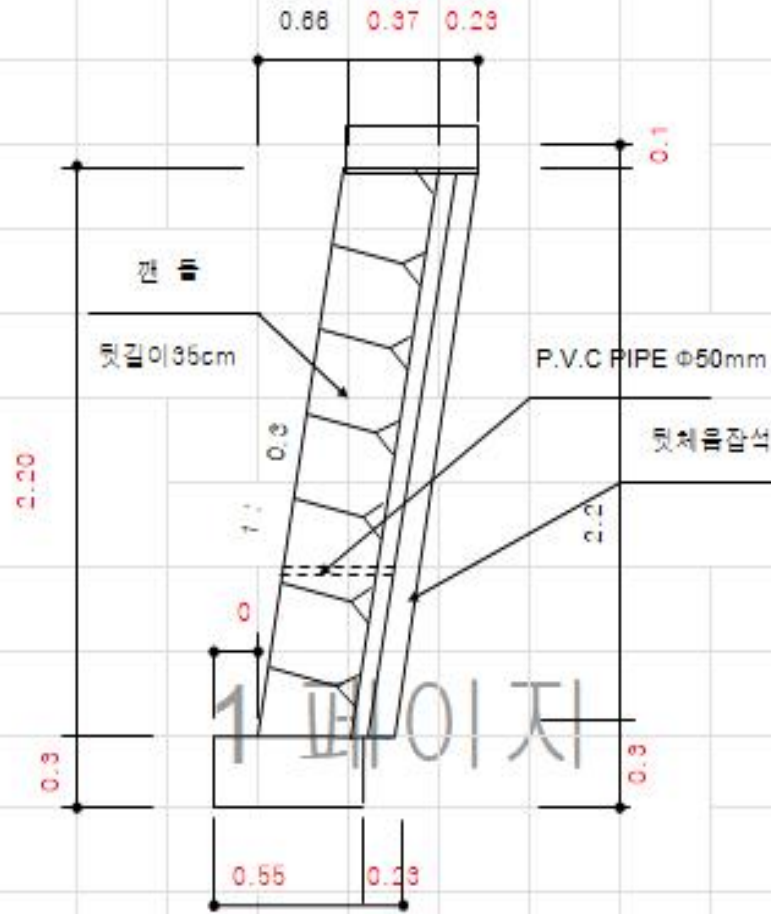

1.0m당

구분	산출내역	수량
레미콘	천단:	
(25-18-8)	기층: $0.9 \times 0.55 =$	0.165 <b>0.165 m<sup>3</sup></b>
	기층: $0.2 \times 0.55 =$	0.11 <b>0.11 m<sup>3</sup></b>
거푸집		
(합판6회)	기층: $0.9 \times 0.9 =$	0.60 <b>0.6 m<sup>2</sup></b>
	기층: $0.2 \times 0.2 =$	0.4 <b>0.4 m<sup>2</sup></b>



**고흥사랑** 고흥사랑기부제  
 부모님 사랑은  
 고흥사랑 기부로 실천하세요!

전라남도 화순군 화순읍 시장길 5

동림종합건설(주) 귀하(중)

5 8 1 2 2  
 광1 (광주M) 576 (화순) 02 00

**세외수입 안내**

- **부과근거 법령**
  - 세외수입 각 개별법령 및 조례
- **납부방법**
  - 관내 : 세마을공고, 신청, 수납 등
  - 관외 : 농협, 무체국
- **안내**
  - 채납자에 대한 조치
    - 세외수입 중 개별법령에 가산금 징수에 관한 규정이 있을 경우, 납기 경과시 가산금이 징수됩니다.
    - 독촉장을 받고 지정된 기한까지 납부하지 않을 때에는 지방행정 제재·부과금의 징수 등에 관한 법률 및 국세 징수법 등에 따라 체납처분 됩니다.
- **납부기한 경과시**
  - 납부기한이 경과되었을 경우에는 반드시 납부(고지)서를 재교부 받아 납부해 주시기 바랍니다.

납부자	감시지역분 부과안내	
부과대상	동림종합건설(주)	
납부기간	2023년도 군 발주사업 행정사무조사 지역분	
납부금액	2024.11.11~2024.12.02	
	566,000	
전자납부번호 (지방세입계좌)		
가상계좌번호	46770-2-24-41-1-0060415-3	
	농협 790247-62-375561	



(VPM#) 1

세외수입

납부번호	[과세후]광시지역분 납부(고지)회계영수증용	고지번호	검
------	-------------------------	------	---

납부자: 납부지번호: 4880099 2024 41 235009 000001 0

세	전라남도 화순군 화순읍 시장길 5 동림종합건설(주)귀하(중) 2023년도 군 발주사업 행정사무조사 지역분	납기종류명	.....
부과부서명	.....	수납통선명	051-830-5678
부과부서명	.....	전자납부번호	.....
부과부서명	.....	전자납부번호	.....
부과부서명	.....	전자납부번호	.....
합계금액	566,000	합계금액	566,000

위의 금액을 납부하여 주시기 바랍니다.  
 발행일치: 2024.11.12

위의 금액을 납부하여 주시기 바랍니다.  
 수납일: 2024.11.12

고흥군

수납인

납부할 수: 은행, 신청, 세마을공고, 전자무체국, 농협 등